

Richiesta/Inquiry

Ordine/Order

Data/Date

DETTAGLI CLIENTE/CUSTOMER DETAILS:

Azienda/Company

Tel.-Fax/Phone-Fax

Indirizzo/Address

E-mail

Paese/Country

Referente/Contact person

MATERIALE DA LAVORARE/WORKPIECE MATERIAL:

Legno massello/Solid wood

Tenero-tipo/Soft-type

Duro-tipo/Hard-type

Finitura/Finishing cut Sgrossatura/Rough cut

Lungo vena/Long grain Contro vena/Cross grain

Alluminio/Aluminium Tipo/Type

Altro/Other Tipo/Type

Pannelli/Panels Materiali derivati da legno/Wood derived materials

MDF-tipo/MDF-type

HDF-tipo/HDF-type

Truciolare/Particle board type

Compensato/Ply wood type

Rivestimento superiore/Top layer

Rivestimento inferiore/Bottom layer

Rivestimento sup.-inf./Top-bottom layer

MACCHINA/MACHINE:

Toupie/Spindle moulder-Toupie Bordatrice/Edging machines

Scomiciatrice 4 lati (sequenza alberi direzione di avanzamento)
 Four side moulders (spindle sequence in feed direction)

Sotto-Destra-Sinistra-Sopra/Bottom-Rh-Lh-Top

Macchina per serramenti/Window making machines

Altro/Other

Produttore/Manufacturer

Modello-Anno/Model-Year

Avanzamento/Feed Meccanico/MEC Manuale/MAN

Velocità di rotazione/Spindle RPM

Velocità di avanzamento m/min/Feed speed m/min

SPECIFICHE UTENSILE/TOOL SPECIFICATIONS:

Diametro (D)/Diameter (D)

Altezza di taglio (B)/Cutting width (B)

Foro (d)/Bore (d)

Numero di taglienti (Z)/number of teeth (Z)

Spessore legno (S)/Wood thickness (S)

Profondità profilo (P)/Profile depth (P)

Diametro zero (D₁)/Zero diameter (D₁)

Altezza zero/Zero height

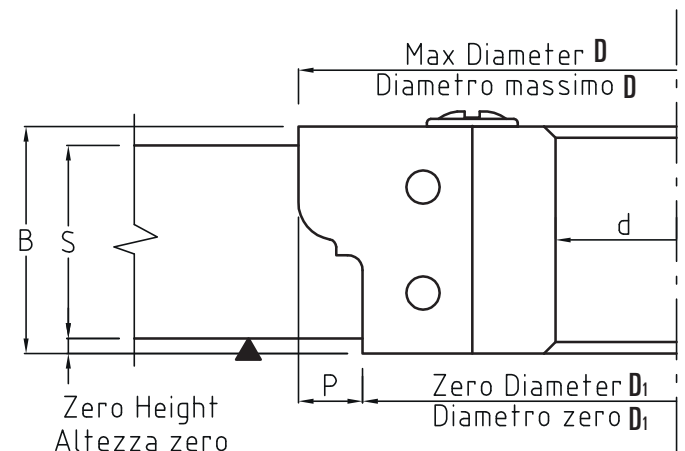

ROTAZIONE E TIPO DI AVANZAMENTO/DIRECTION OF ROTATION-KIND OF FEED:

Rotazione destra/Right hand rotation

Rotazione sinistra/Left hand rotation

Manuale (MAN)/Manual (MAN)

Meccanico (MEC)/Mechanical (MEC)

MATERIALE DI TAGLIO/CUTTING MATERIALS:

- Widia saldato/HM brazed Coltelli intercambiabili/HW insert Diamante policristallino/DP

FRESE SU MOZZO/CUTTER ON SLEEVE:

- Si/Yes No/No Hydro/Hydro Meccanico/Mechanical

MANDRINO POWERLOCK/POWERLOCK SPINDLES:

- Si/Yes No/No

SPECIFICHE DELL'ALBERO/SPINDLE SPECIFICATIONS:

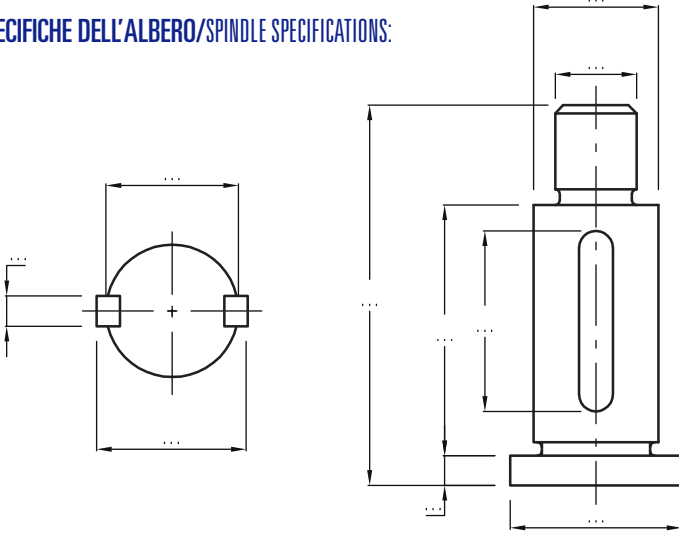

Schizzo o disegno pezzo da lavorare.
Specificare piano d'appoggio legno e lato guida o faccia legno sopra/sotto.
Sketch for application plan, profilr drawing, special motor spindle, etc.
Please specify workpiece support and fence side and/or workpiece face side top bottom.

Progetti similari (a cura dela BUP) _____
Similar projects (filled by BUP) _____

